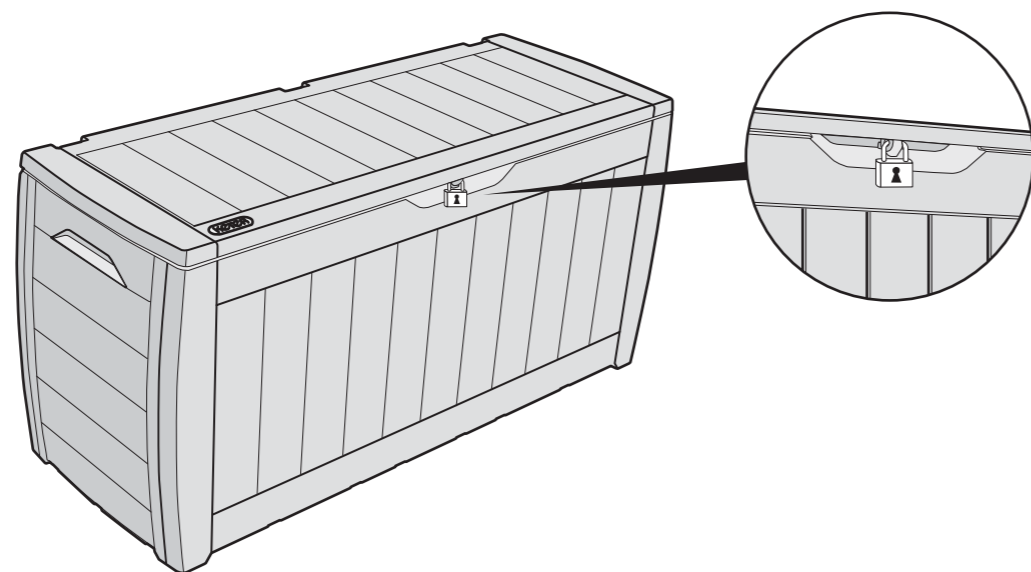

7

- Option
- Opción
- Optie
- Opzioon
- Opçãoe

**CARE**

Wash box with garden hose or a mild detergent solution. Using a stiff brush or abrasive cleaner could damage box. Hot items such as recently used grills, blowtorches, etc. must not be stored in the box. Not designed for carrying items. After rain, wipe box with cloth before opening.

SAFETY

Unsuitable for storage of flammable or corrosive substances. Do not stand or sit on the lid. To prevent risk of suffocation, do not allow children to play inside the box. When windy, please lock the box to keep the lid closed.

ENTRETIEN

Laver la boîte au tuyau d'arrosage ou avec un détergent doux. Utiliser une brosse dure ou un produit d'entretien abrasif risquerait de l'endommager. Des articles chauds tels que des grills non refroidis, des chalumeaux, etc. ne doivent pas être entreposés dans la boîte. Non conçue pour le transport d'objets. Après la pluie, essuyer la boîte avec un chiffon avant de l'ouvrir.

SÉCURITÉ

Ne convient pas pour le stockage de substances inflammables ou caustiques. Ne pas s'asseoir ou se mettre debout sur le couvercle. Pour empêcher tout risque d'étouffement, ne pas laisser les enfants jouer à l'intérieur de la boîte. Quand il y a du vent, verrouiller la boîte pour maintenir le couvercle fermé.

PFLEGEHINWEISE

Bitte verwenden Sie zur Reinigung der Truhe einen Gartenschlauch oder ein mildes Putzmittel. Die Verwendung von harten Bürsten oder anderen ungeeigneten Putzgeräten kann das Material beschädigen. Noch heiße Gegenstände wie Grillgeräte, Fackeln usw. dürfen nicht in der Truhe aufbewahrt werden. Nicht zum Transport von Gegenständen geeignet. Nach einem Regen sollte die Truhe vor dem Öffnen mit einem Tuch abgewischt werden.

SICHERHEITSHINWEISE

Nicht zur Aufbewahrung von entzündbaren oder ätzenden Mitteln vorgesehen. Bitte nicht auf dem Deckel stehen oder sitzen. Um einer Ersticken-gefahr vorzubeugen, sollte Kindern das Spielen in der Truhe untersagt werden. Bei Wind, bitte schließen Sie die Box ab, um den Deckel geschlossen zu halten.

CUIDADOS

Lave el arcón con una manguera para jardín o una solución que contenga un detergente suave. La utilización de un cepillo duro o de un producto de limpieza abrasivo podría dañar el arcón. Los objetos calientes - como por ejemplo, las parrillas recién usadas, sopletes, etc. - no deben guardarse en el arcón. No está diseñado para el traslado de objetos. Después de una lluvia, limpiar el arcón con un paño antes de abrirlo.

SEGURIDAD

No es apropiado para el almacenamiento de sustancias inflamables o cáusticas. No se pare ni se siente sobre la tapa. Para evitar el riesgo de asfixia, no permita que los niños jueguen dentro del arcón. Cuando haya viento, asegure la caja con candado para mantener la tapa cerrada.

ONDERHOUD

Was de kist m.b.v. een tuinslang of een zacht oplosmiddel. Een harde borstel of schuurmiddel kan schade veroorzaken aan het schuurtje. U mag geen warme voorwerpen zoals een pas gebruikte grill, soldeerlamp, enz. in de kist opslaan. De box is niet ontworpen om voorwerpen te dragen. Nadat het heeft geregend, dient u de kist met een doek af te veegen alvorens u deze opent.

VEILIGHEID

Ongeschikt voor het opslaan van brandbare of gevaarlijke materialen. Niet op het deksel staan of zitten. Om de kans op verstikking te voorkomen, raden wij u aan kinderen niet in de box te laten spelen. Bij wind de kist vergrendelen om het deksel gesloten te houden.

CURA

Lavare l'armadietto utilizzando un tubo da giardino o una delicata soluzione detergente. L'uso di una spazzola dura o di un detersivo abrasivo, potrebbe danneggiarlo. Non riporre nell'armadietto elementi roventi, come una graticola usata di recente, un bruciatore di saldatura, ecc. L'armadietto non è stato progettato per sorreggere altri utensili. Dopo la pioggia, asciugare il contenitore con un panno prima di aprirlo.

SICUREZZA

Non adatto per la conservazione di sostanze infiammabili o corrosive. Non sedersi o mettersi in piedi sul coperchio. Per prevenire il rischio di soffocamento, non permettere ai bambini di giocare all'interno del contenitore. In caso di vento, serrare il cassonetto per tenere chiuso il coperchio.

270L/71Gal

ASSEMBLY INSTRUCTIONS | INSTRUCCIONES DE MONTAJE | MONTAGEANLEITUNG | CONSIGNES DE MONTAGE | SAMLEVEJLEDNING | MONTAGE-VOORSCHRIFTEN | ISTRUZIONI D'ASSEMBLAGGIO

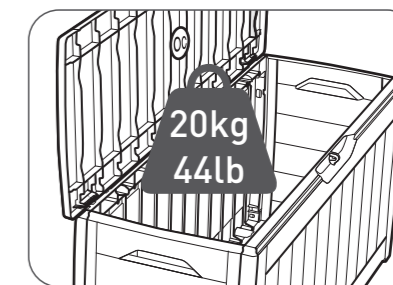
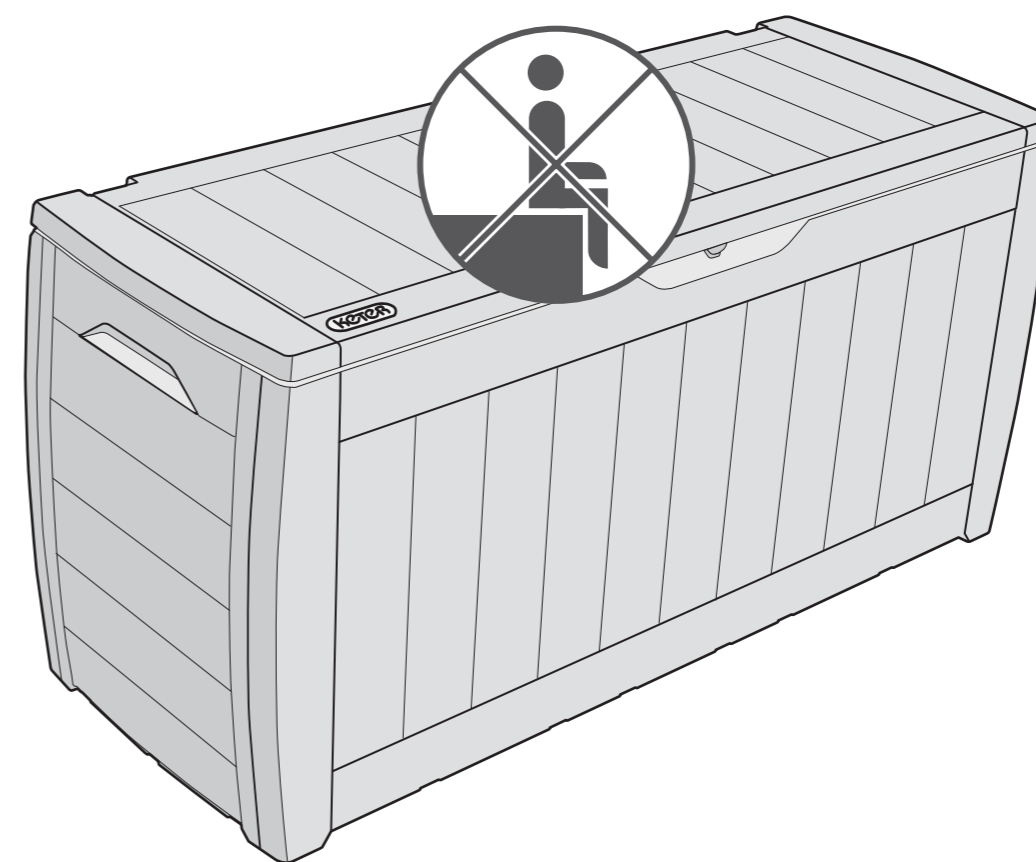

Lock not included | Verrou non inclus
Vorhängeschloß nicht im Lieferumfang
Que no se incluye | Slot niet inbegrepen
| Lucchetto non incluso | Fecho não
incluído

www.keter.com

US: 1-888-374-4262 | Canada: 1-800-661-6721 | UK: 0121-5060008 | Other European Countries: 31-1612-28301

